

Nejprve si projděte celý postup a rozmyslete si, kdy jednotlivé dílky barvit. Během práce průběžně kontrolujte, jestli k sobě sestavené celky líčují. V závislosti na tom, jak se jednotlivé díly kabiny podaří naohýbat, může být potřeba upravit některé odlité části.

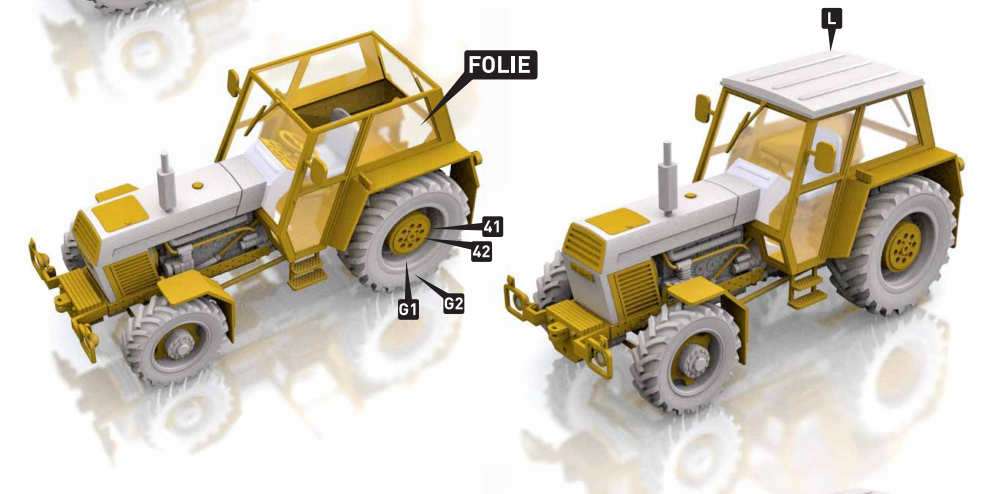

LEPT

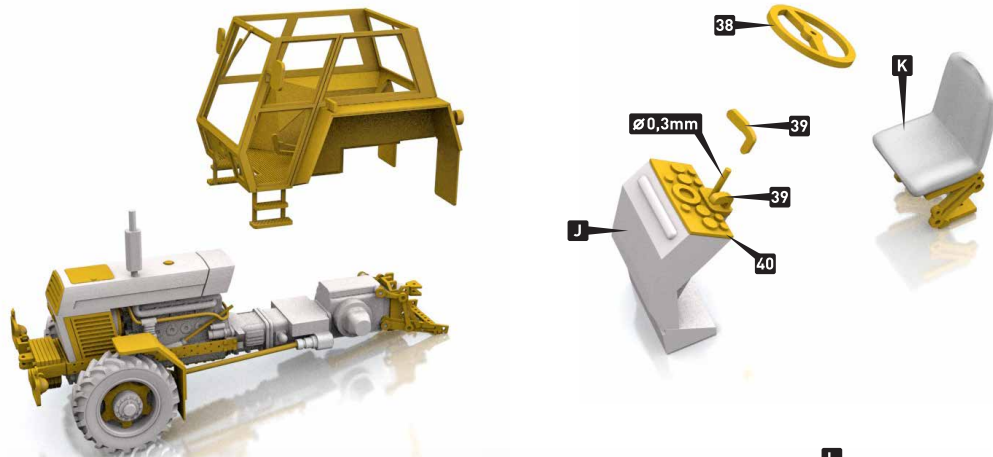
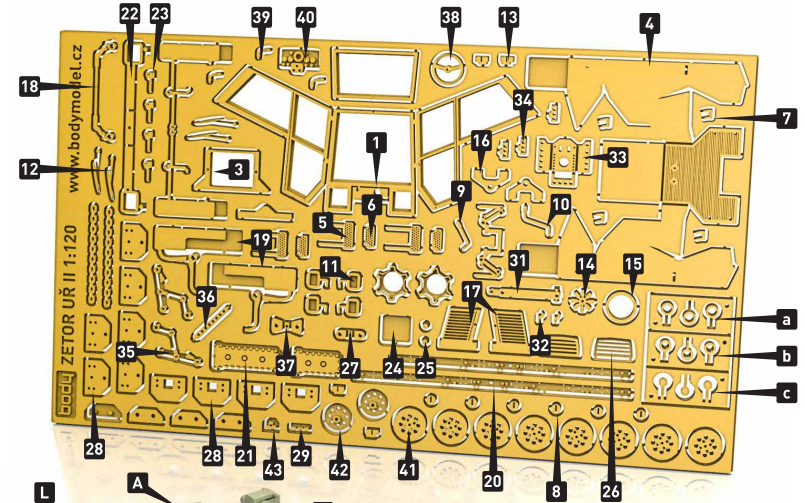

ODLITKY

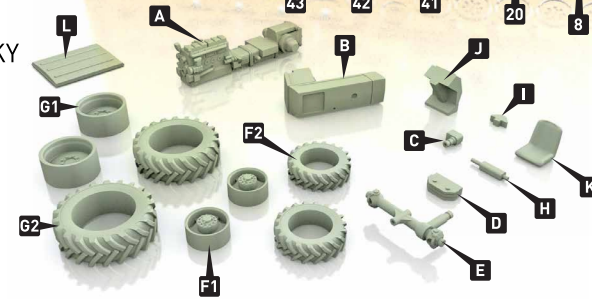

LETUJTE

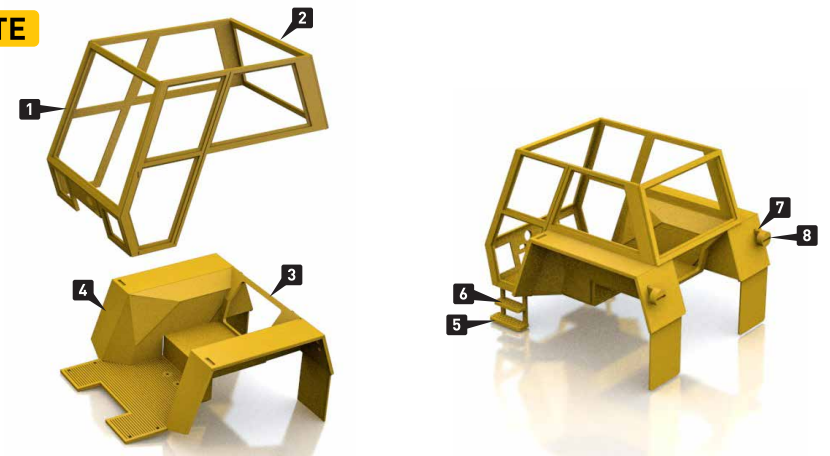

Opatrně naohýbejte díl 1 a poté vletujte díl 2. Naohýbejte a sletujte díl 4, Přilepte díl 3. Kontrolujte rovnoběžnost stěn kabiny.

Přilepte detaily, drobné dílky můžete lepit.

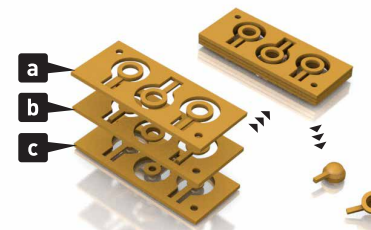
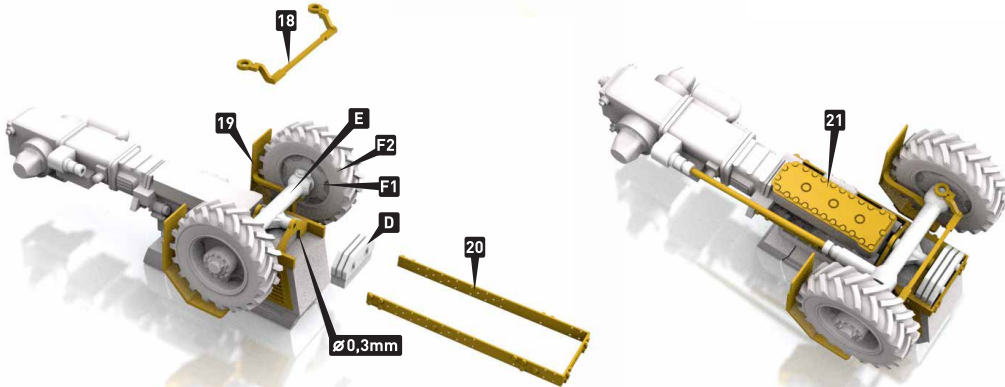
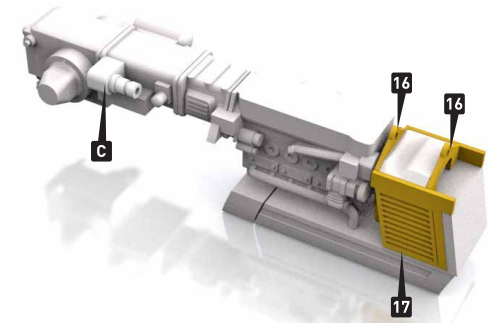
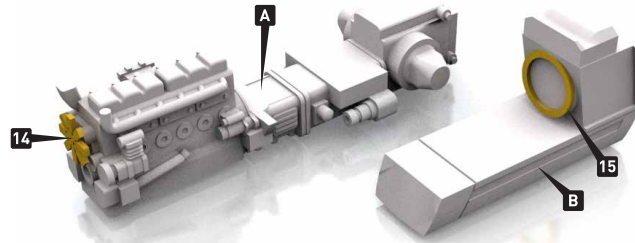
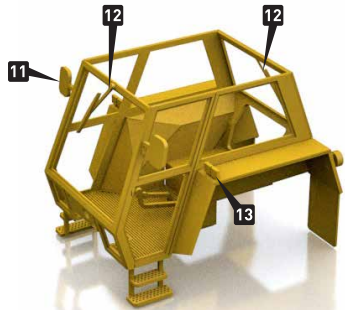
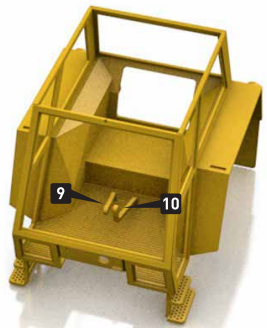

Je-li to nutné, opatrně zvětšete vnitřní průměr pneumatiky (např. svítkem smrkového papíru).

Nápravu můžete v místě čepu provrtat vrtáčkem průměru 0,3mm a uložit ji tak kyvně. Pro pevnější spojení blatníků s nápravou je vhodné do nápravy zavrtat a zalepit čepy průměru 0,3mm a blatníky k nim následně opatrně přiletovat.

Vrstvy světla proleťte s použitím pájecí kapaliny, oddělte ostrým skalpelem. Mikrobruskou opatrně ztenčete držák světla.

