

DH 120 MAKETA - NÁVOD

body

Nejprve si projděte celý postup a rozmyslete si, kdy jednotlivé dílky barvit. Během práce průběžně kontrolujte, jestli k sobě sestavené celky lícují.

Dílky skládané z více vrstev plechu sešroubujte pomocí šroubků M2, nebo navlékněte na pomocné struny. Poté je pomocí pájecí kapaliny nebo pasty proleťte. Pájku dávkujte opatrně, aby nedošlo k zalití detailů. Po vyřezání z pomocných rámečků je začistěte. Některé drobné části jsou pro případ ztráty vyleptány vícekrát.

LEPT

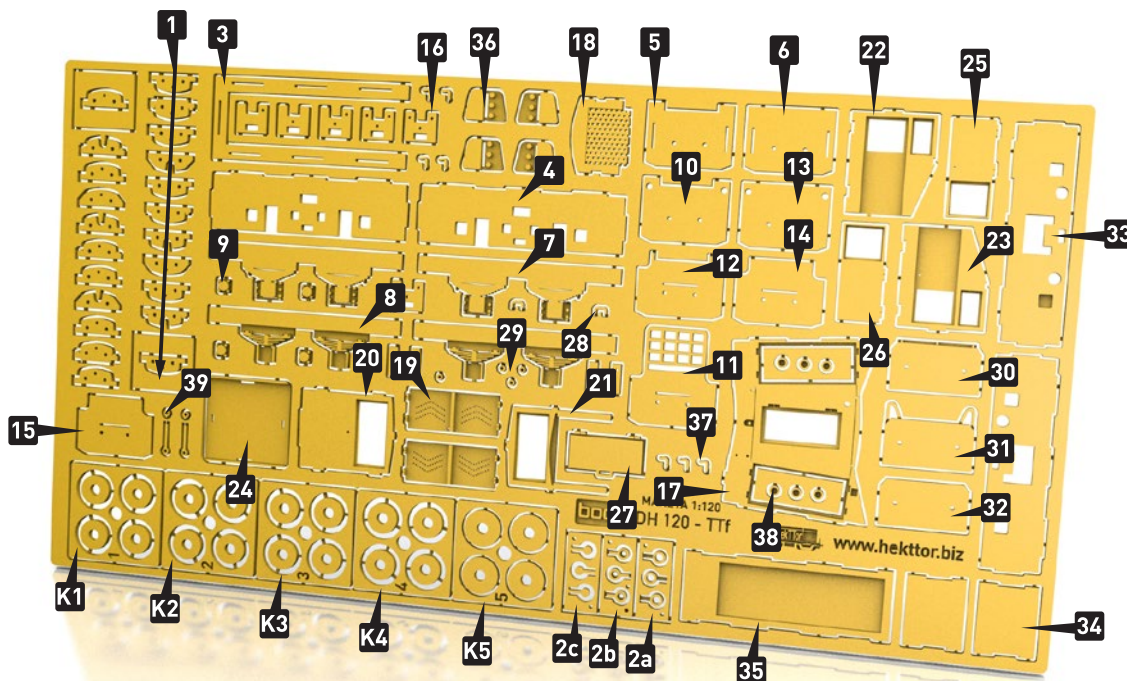

LETUJTE

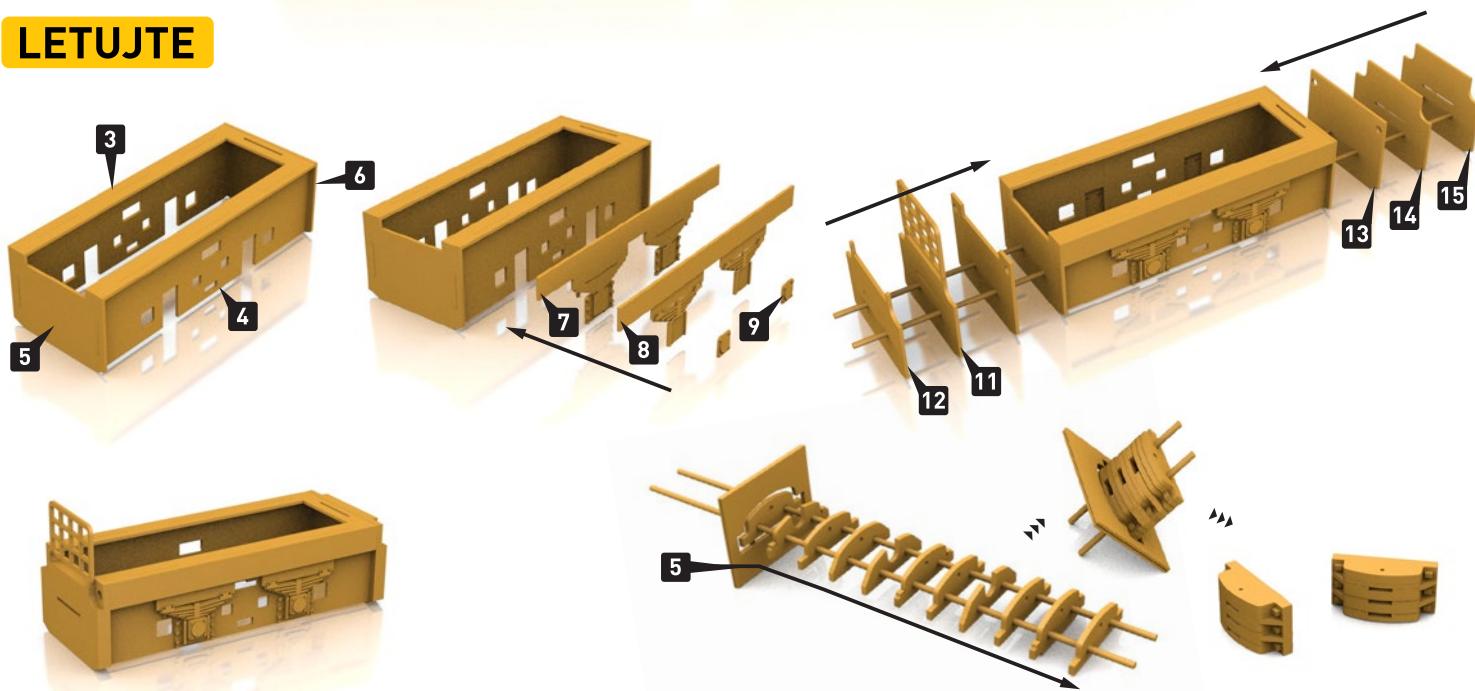

Seskládané díly 10 - 15 proleťte a začistěte.

Dílky 5 seskládejte ve správném pořadí.

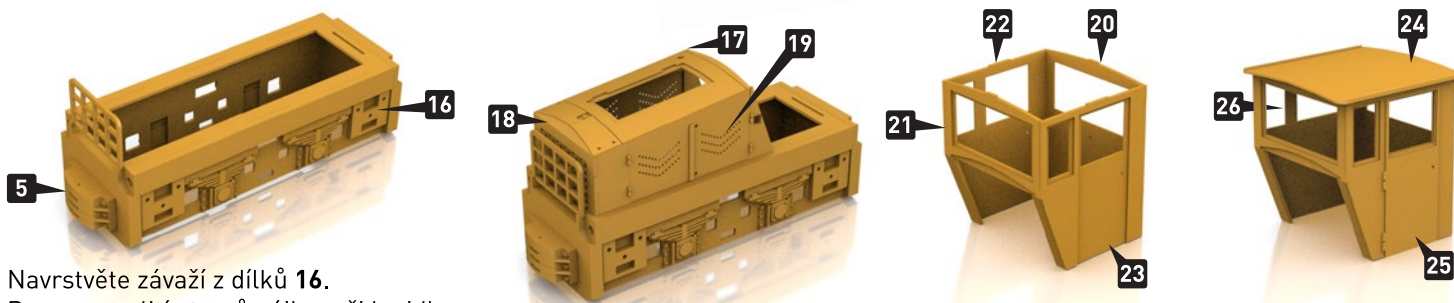

Navrstvěte závaží z dílků 16.
Pozor na zalití otvorů pájkou, či lepidlem.

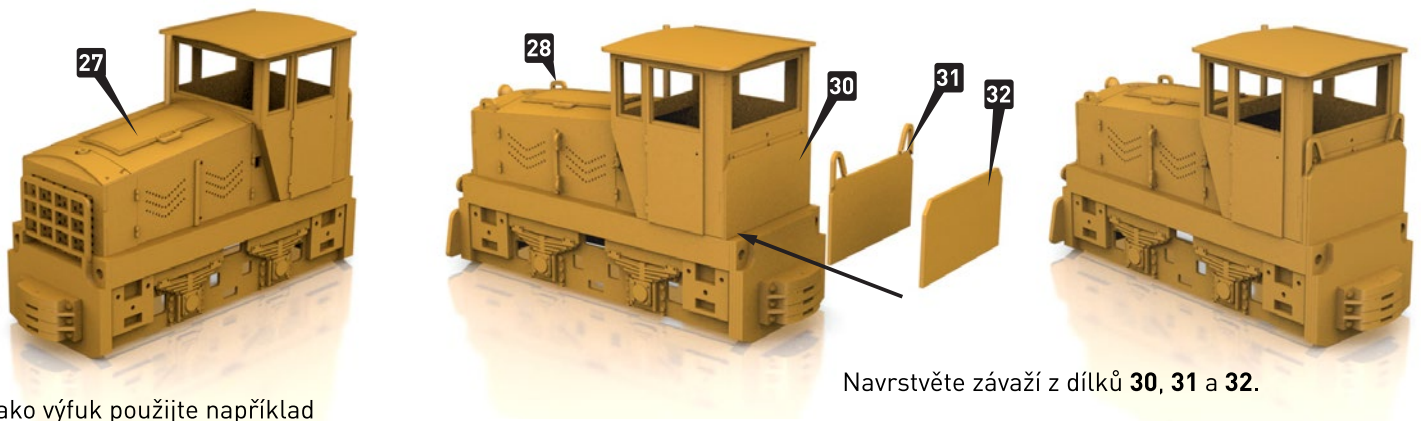

Jako výfuk použijte například injekční jehlu vhodného průměru.

Navrstvěte závaží z dílků 30, 31 a 32.

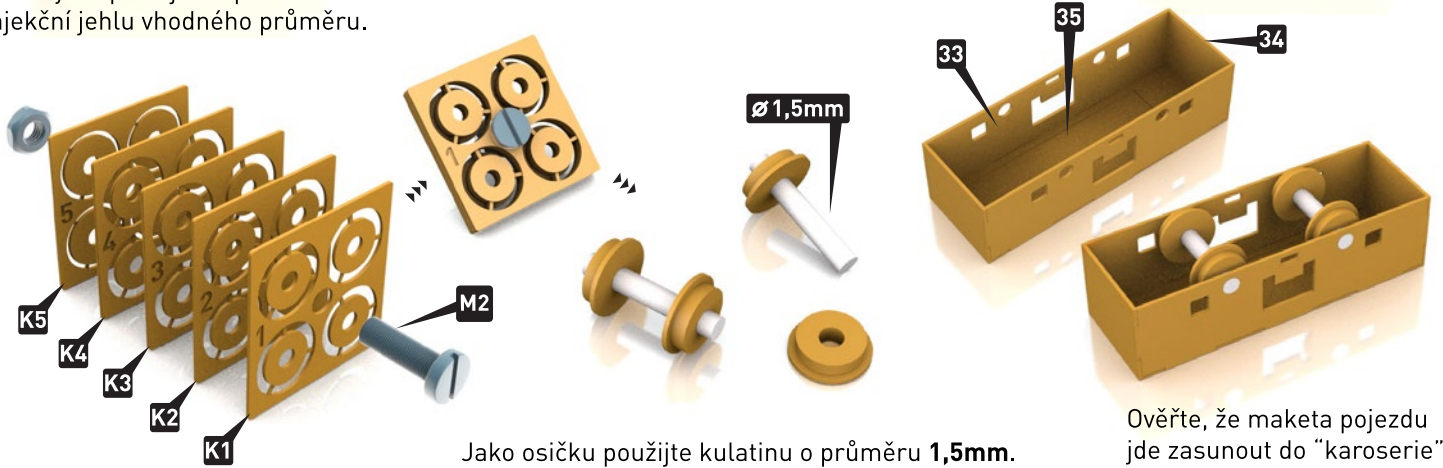

Jako osičku použijte kulatinu o průměru 1,5mm.

Ověřte, že maketa pojezdu jde zasunout do "karoserie".

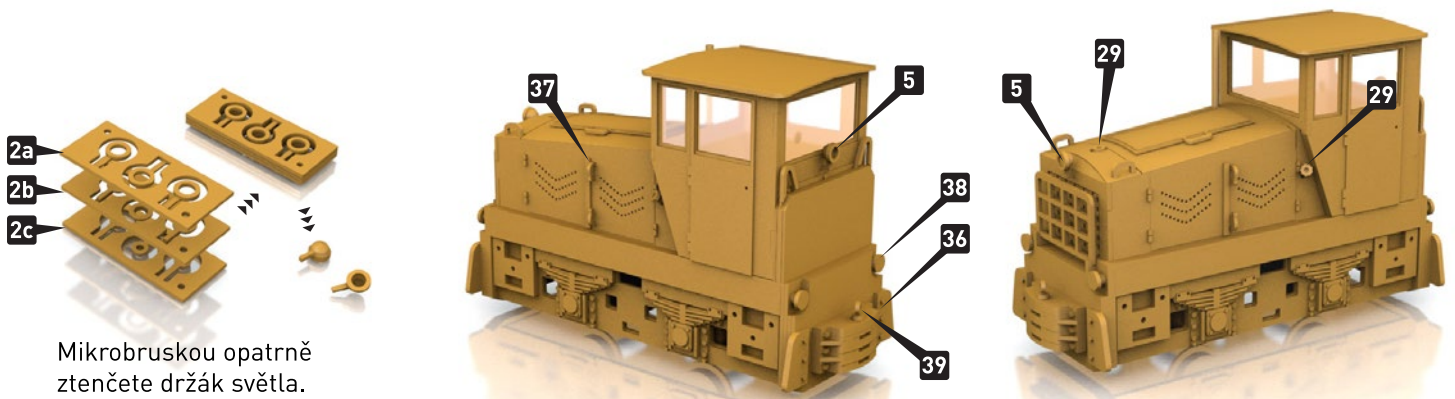

Mikrobruskou opatrně ztenčete držák světla.

Pod nárazníky [38] použijte kousky kulatiny průměru 0,8mm. Dílky 39 sletujte. Spřáhlo může být funkční jako ve skutečnosti.

Nalévací hrdlo vyrobte z dílku 29 a kousku kulatinky.



Kabinu zasklete nejlépe pomocí fólie.



bodymodel.cz