

Stavebnice umožňuje postavit verzi s bočnicemi, i bez nich. Nejprve si projděte celý postup. Během práce průběžně kontrolujte, jestli k sobě sestavené celky líčují. Dílky skládané z více vrstev plechu sešroubujte pomocí šroubků M2. Poté je pomocí pájecí kapaliny nebo pasty proleťujte. Pájkou dávkujte opatrně, aby nedošlo k zalití detailů. Po vyřezání z pomocných rámečků je začistěte. Některé drobné části jsou pro případ ztráty vyleptány vícekrát. Stavbu si můžete zjednodušit vynecháním některých dílků brzdové výzdboje. Dvojkol jsou jednostranně izolovaná, dbejte na jejich stejnou orientaci, aby nedošlo ke zkratu.

LEPT

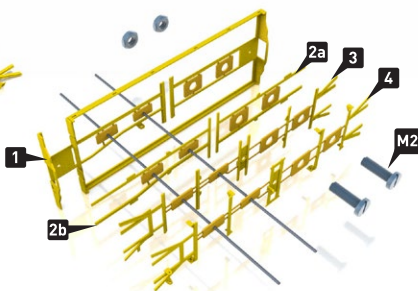
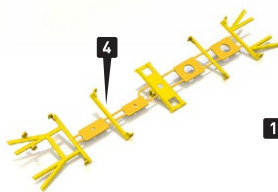
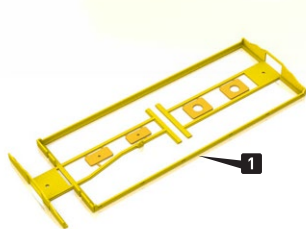
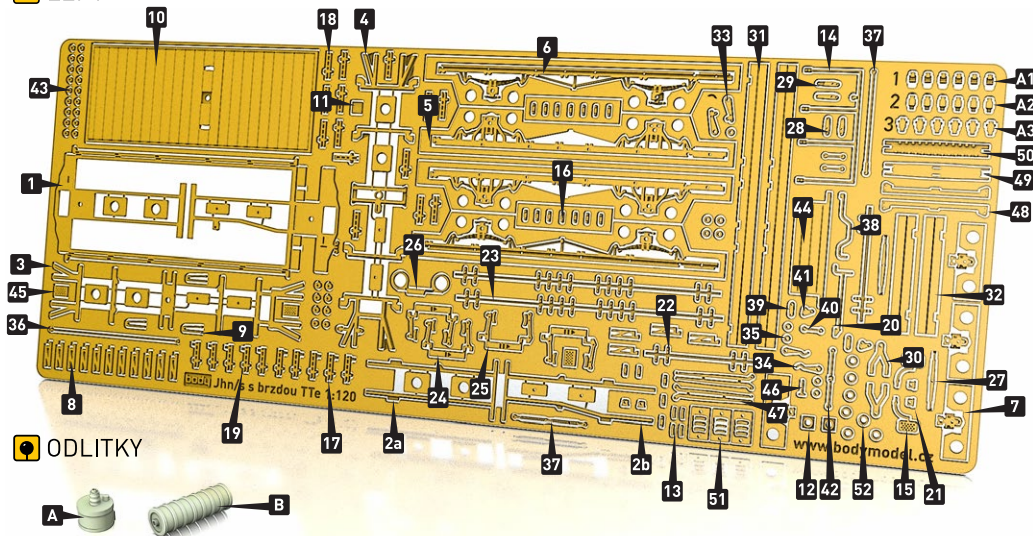

Opatrně naohýbejte díly 1 a 4.

LETUJTE

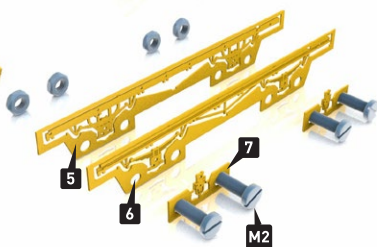
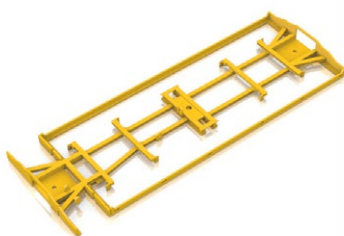
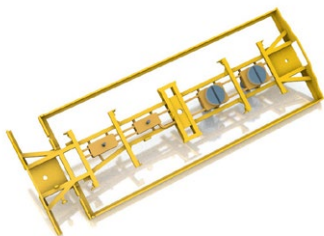

Dílky 1 - 4 slícujte, sešroubujte a proleťujte.

Odstaňte pomocné díly a začistěte.

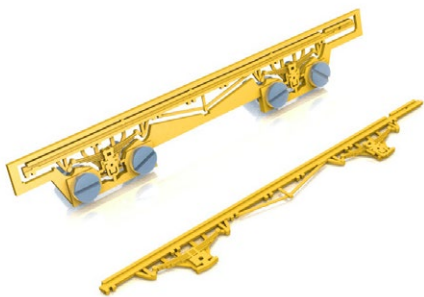

Slícujte, sešroubujte a proleťte díly **5 - 7**,
odstraňte rámečky a začistěte.

Vzniklé sestavy sletujte.

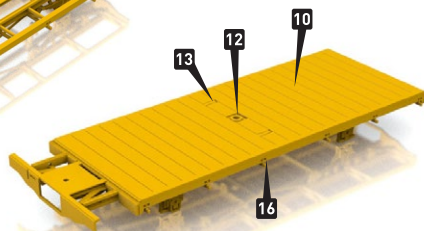
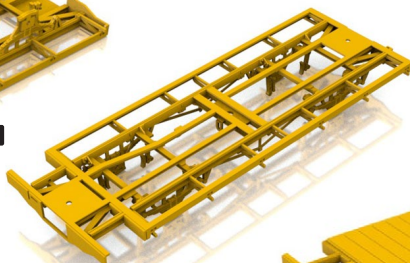
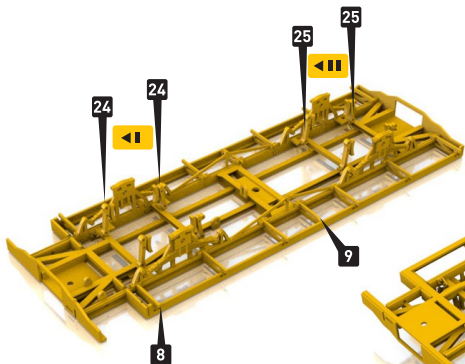

Vleťte díly **8 a 9**.

Do rámu zasadte díly **24 a 25**, respektujte orientaci
dílů vyznačenou na pomocné spojce. Díly zaletujte
do rámu a poté pomocnou spojku odlomte.

Dílek **12** podložte dílky **52** tak, aby lícovál s podlahou **10**.
Jen pokud stavíte variantu **bez bočnic**, nalepte dílky **16**.
Otvor pro opleň můžete zaslepít dílkem **11**.

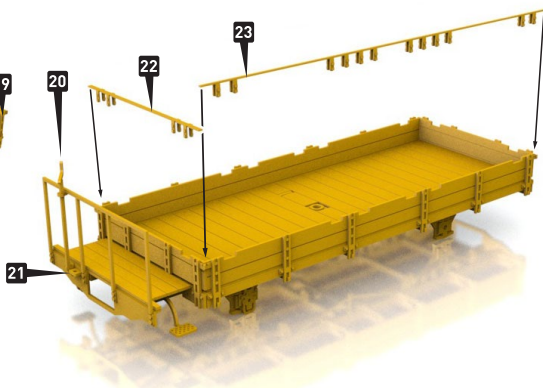
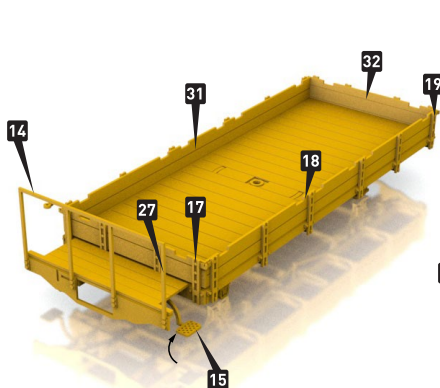

U dílku **14** před osazením nařiznete očko pro pozdější
usazení dílku **20**. Díly **17, 18 a 19** musí zapadnout do dílů **8**.

Nejprve naleťte díly kování **22 a 23** shora
na bočnice, poté je naohýbejte a proleťte.
Na oba čelníky naleťte držák **21**.

Stavebnice obsahuje maximum dílků brzdové výzbroje vozu.
 Jedná se náročnější část stavby. U zjednodušené verze lze osadit
 jen některé díly a stavbu tím zjednodušit a urychlit.

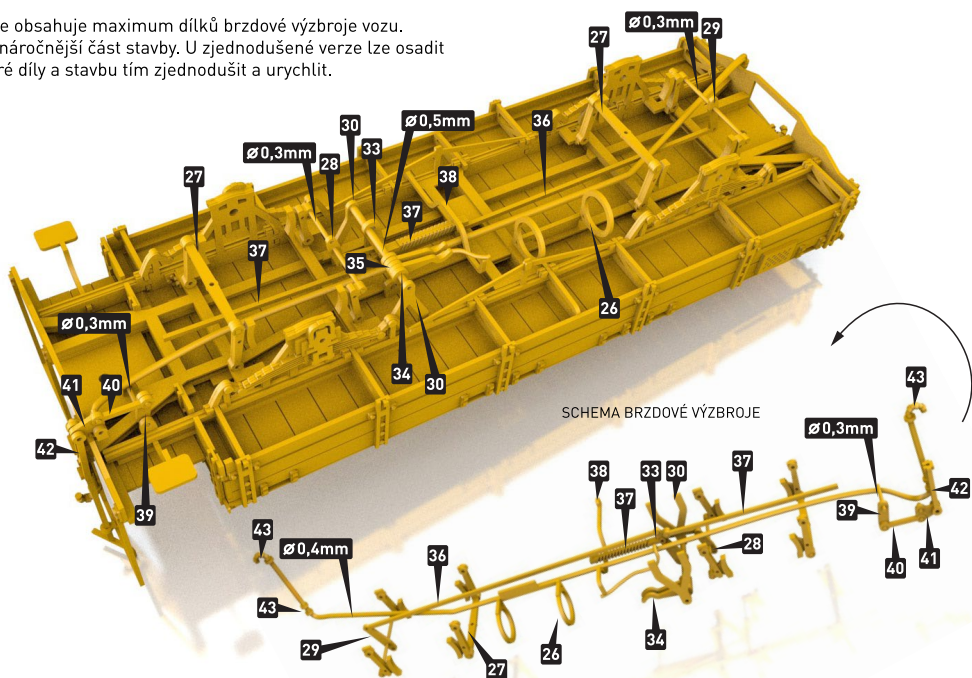

Brzdové potrubí vytvarujete z drátu
 průměru **0,4mm**. Provlákněte ho na čelnících držáky **21**.
 Jako šroubení navléknete dílky **43**.

Kvůli spráhlové skříni bude nutné zkrátit táhlo **19**.

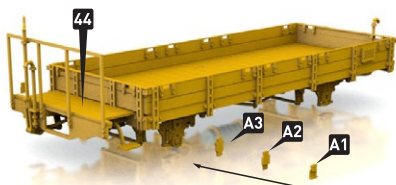

Letujte, nebo lepte.

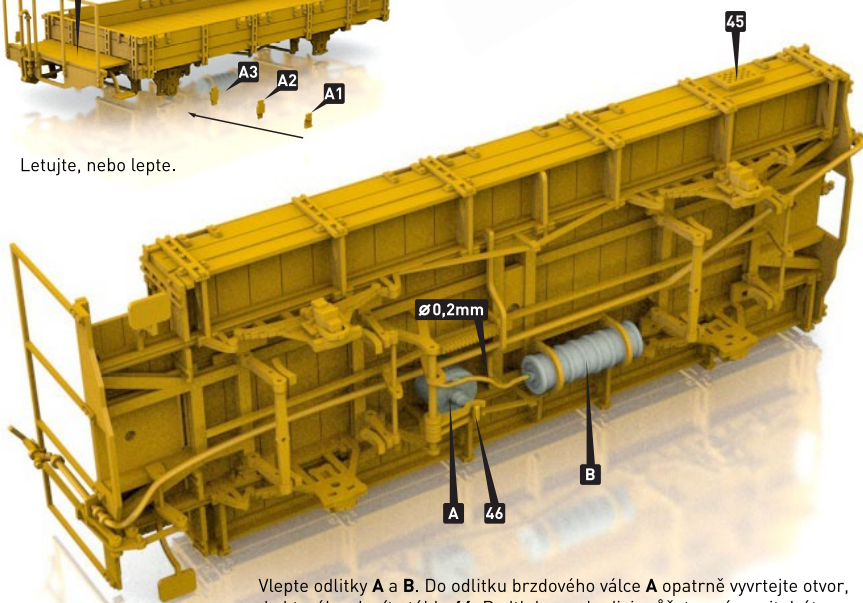

Vlepte odličky **A** a **B**. Do odličky brzdového válce **A** opatrně vyvrtejte otvor,
 do kterého vlepíte táhlo **46**. Podtlakovou hadici můžete znázornit drátem průměru **0,2mm**.

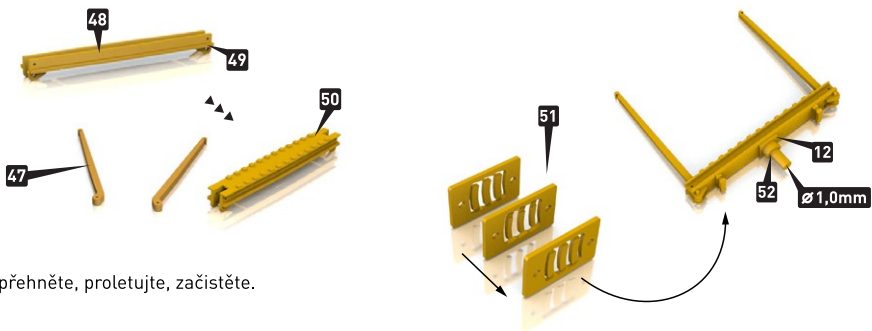

Díl **47** přehněte, proleťte, začistěte.

Dílky **51** seskládejte a proleťte. K oplenu lepte, nebo opatrně letujte. Jako čep oplenu použijte kulatinu průměru **1mm**. Uložení vymezte pomocí podložek **29**.

