

Nejprve si projděte celý postup. Během práce průběžně kontrolujte, jestli k sobě sestavené celky líčují. Dílky skádané z více vrstev plechu sešroubujte pomocí šroubků M2. Poté je pomocí pájecí kapaliny nebo pasty proletujte. Pájkou dávkujte opatrně, aby nedošlo k zalití detailů. Po vyřezání z pomocných rámečků je začistěte. Některé drobné části jsou pro případ ztráty vyleptány vícekrát. Dvojkolí jsou jednostranně izolovaná, dbejte na jejich stejnou orientaci, aby nedošlo ke zkratu.

## LEPT

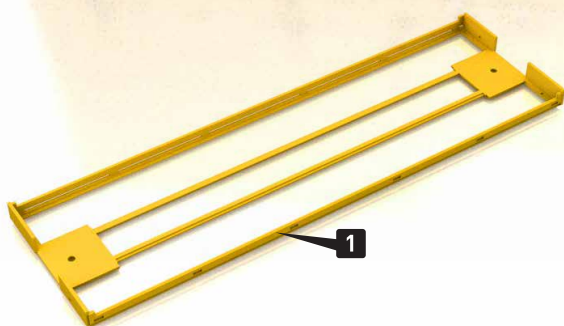

Opatrně nachýbejte díl 1.

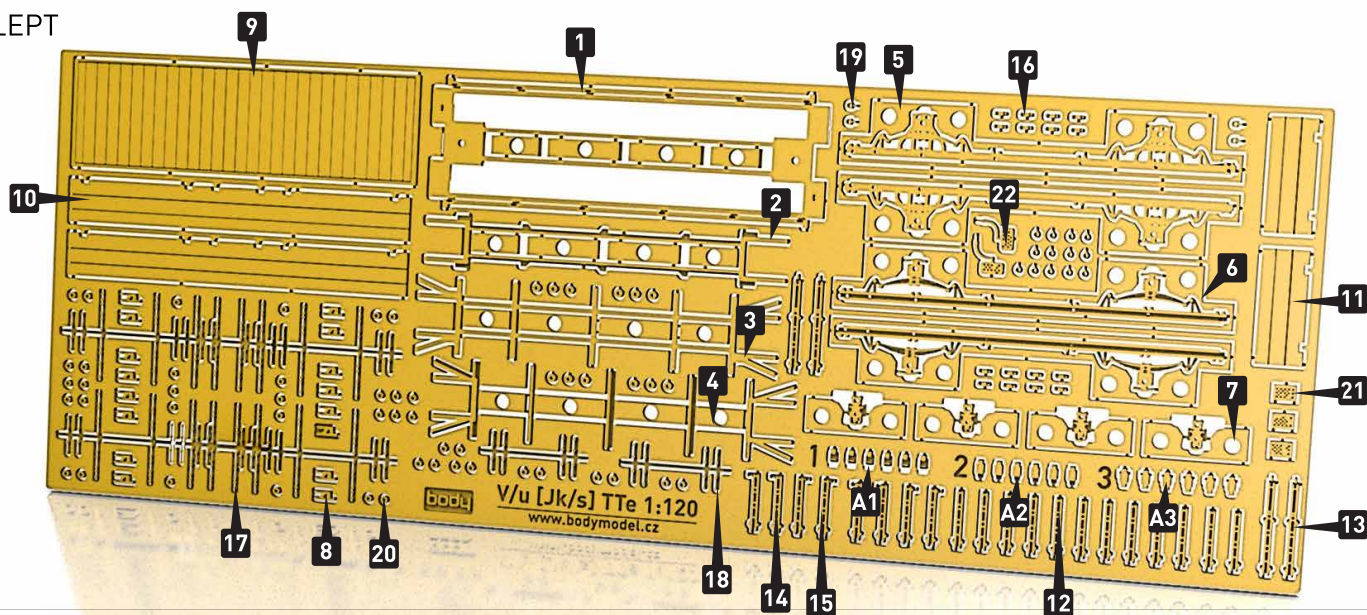
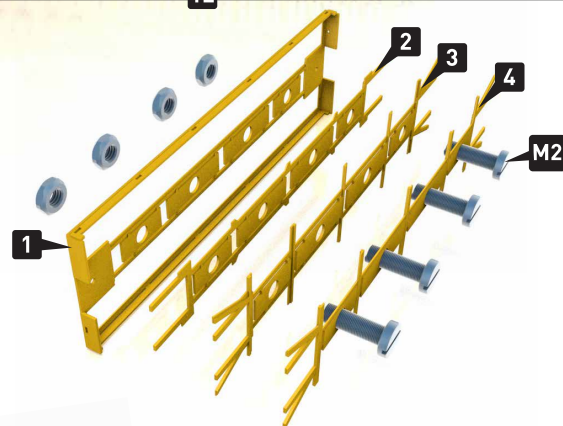

## LETUJTE

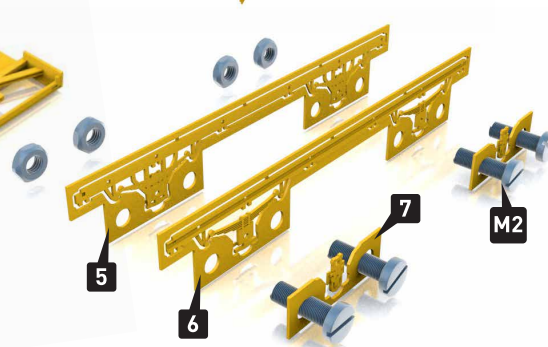
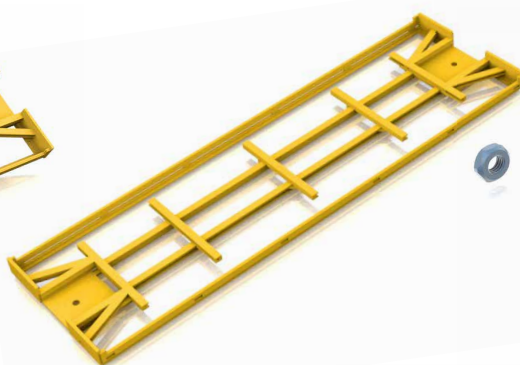
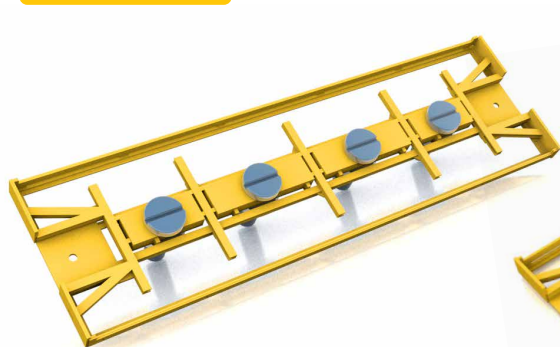

Dílky 1 - 4 slícujte, sešroubujte a proletujte.

Odstraňte pomocné díly a začistěte.

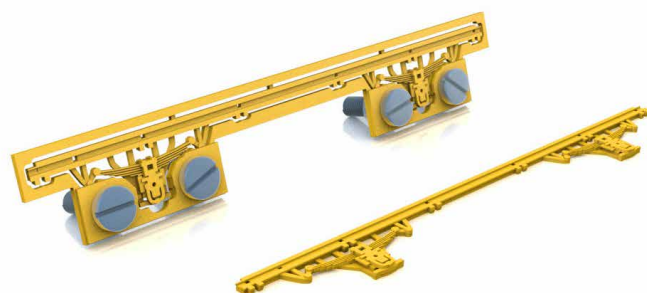

Slícujte, sešroubujte a proletujte díly 5 - 7, odstraňte rámečky a začistěte.

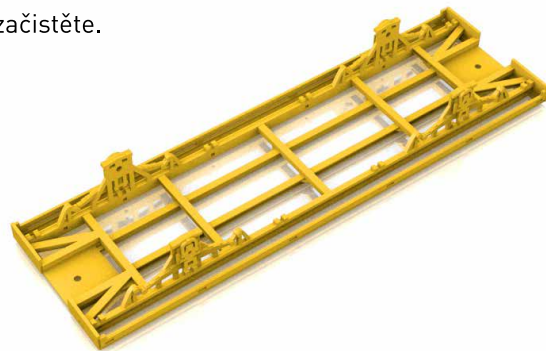

Vzniklé sestavy sletujte.





Vletujte díly 8.

Jen pokud stavíte variantu bez bočnic, nalepte dílky 16.

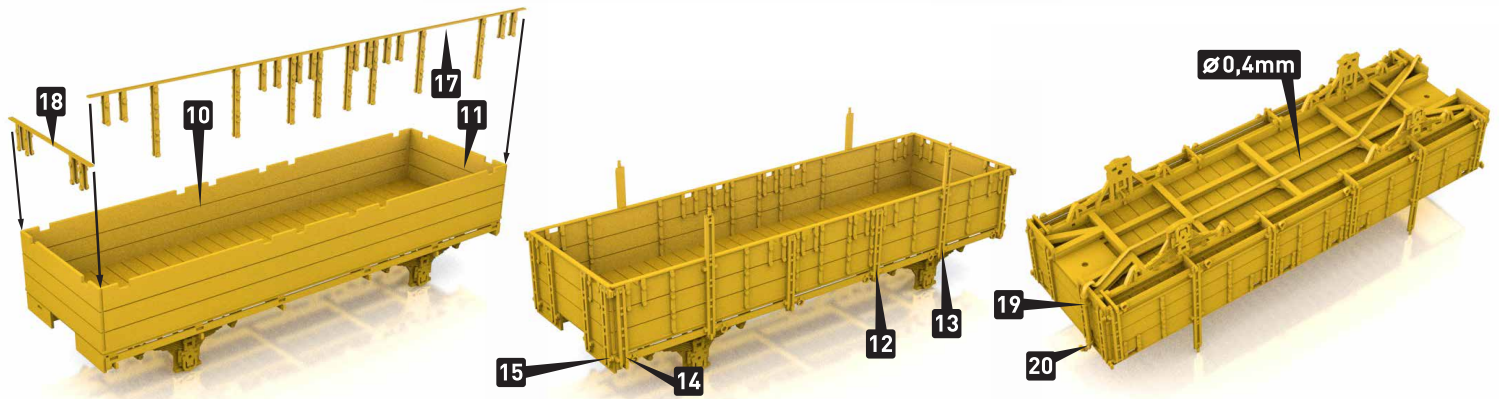

**Nejprve** naletujte díly kování 17 a 18 shora na bočnice, poté je naohýbejte a proletujte.

Díly 13, 14 a 15 musí zapadnout do dílů 8.

Na čelníky přiletujte dílky 19. Brzdové potrubí vytvarujte z drátu průměru **0,4mm**. Jako šroubení navlékejte dílky 20.

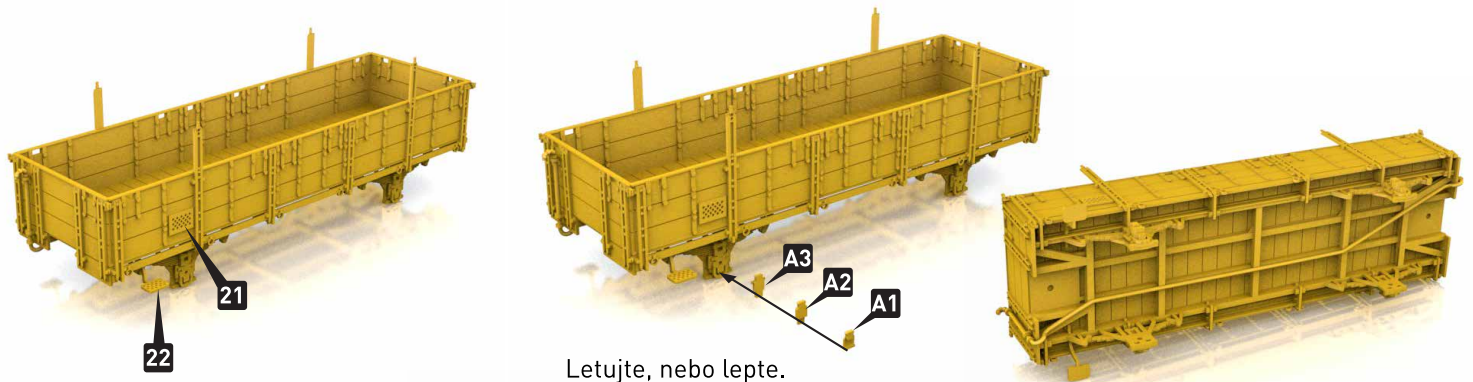

Letujte, nebo lepte.

