

Model lze postavit s otevřenými dveřmi a pohledem do strojovny. Při stavbě zavřeného modelu lze postup zjednodušit. Nejprve si projděte celý postup a rozmyslete si, kdy jednotlivé dílky barvit. Návod je pro zjednodušení rozdělen na dvě části. Ještě před finální kompletací první části je vhodné spojit základ s výložníkem. Během práce průběžně kontrolujte, jestli k sobě sestavené celky líčují.

Dílky skládané z více vrstev plechu slícujte pomocí drátu průměru 0,3 mm. Poté je pomocí pájecí kapaliny nebo pasty proleťte. Pájkou dávkujte opatrně, aby nedošlo k zalití detailů. Po vyřezání z pomocných rámečků je začistěte. Některé drobné části jsou pro případ ztráty vyleptány vícekrát. PUR odlitky lepte vteřinovým lepidlem.

LEPT

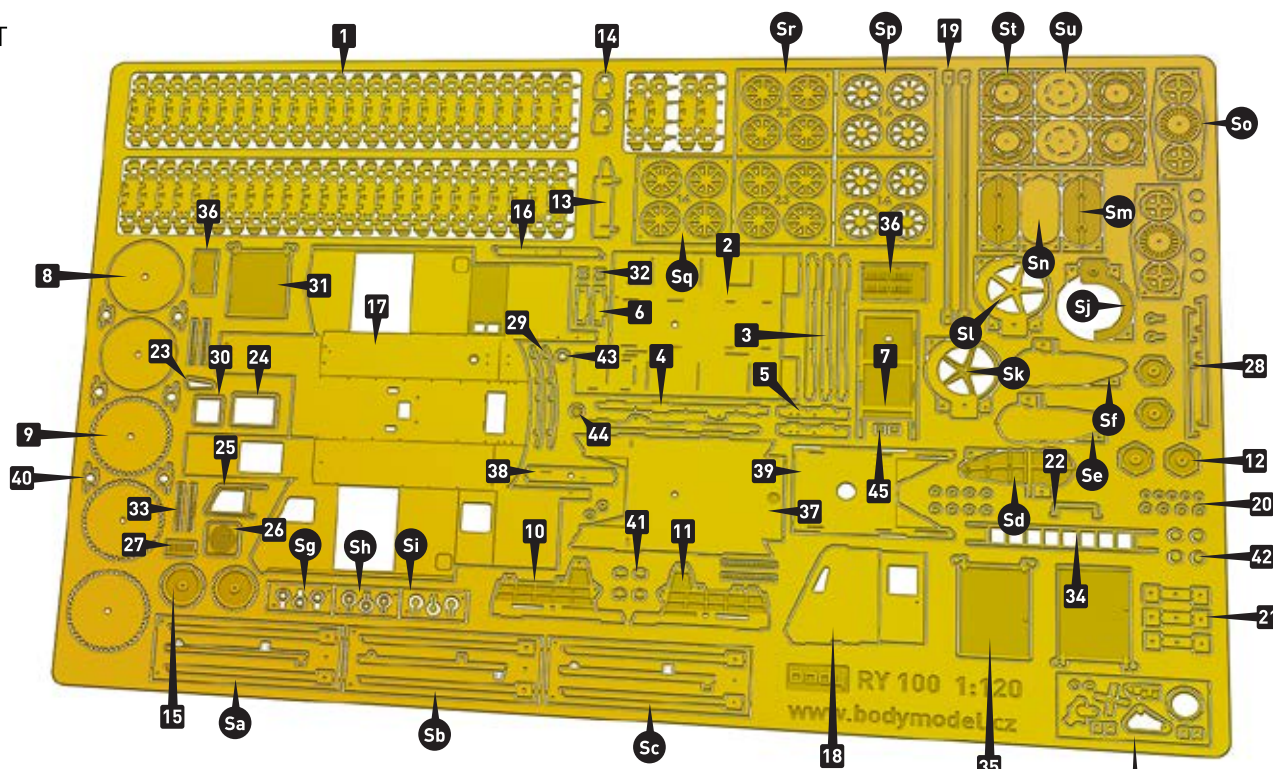

ODLITKY

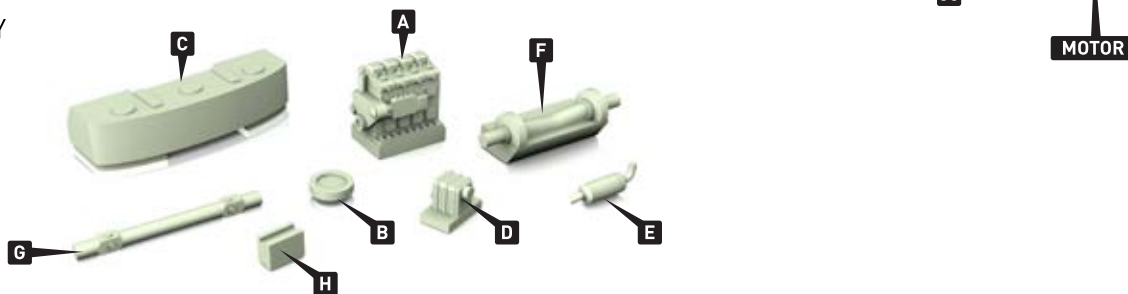

SESTAVA MOTORU

LEPT

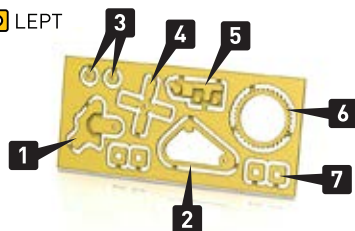

ODLITKY

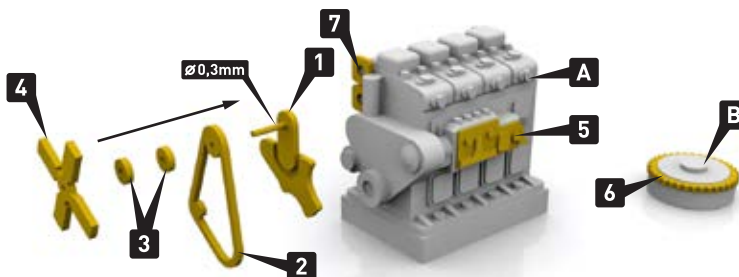
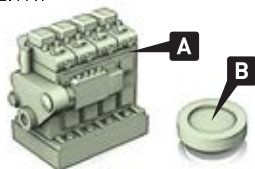

Na díl 1 naletujte kulatinku průměru 0,3 mm. Na ní navlékněte dílky 2, 3, 3, 4 a proleťte nebo přilepte.



PŘÍPRAVNÉ PRÁCE

Připravte si díly skládané z více vrstev. Dbejte na správnou orientaci vrstev. Seskládejte, proleťte, odstraňte pomocné dílky a začistěte.

LETUJTE

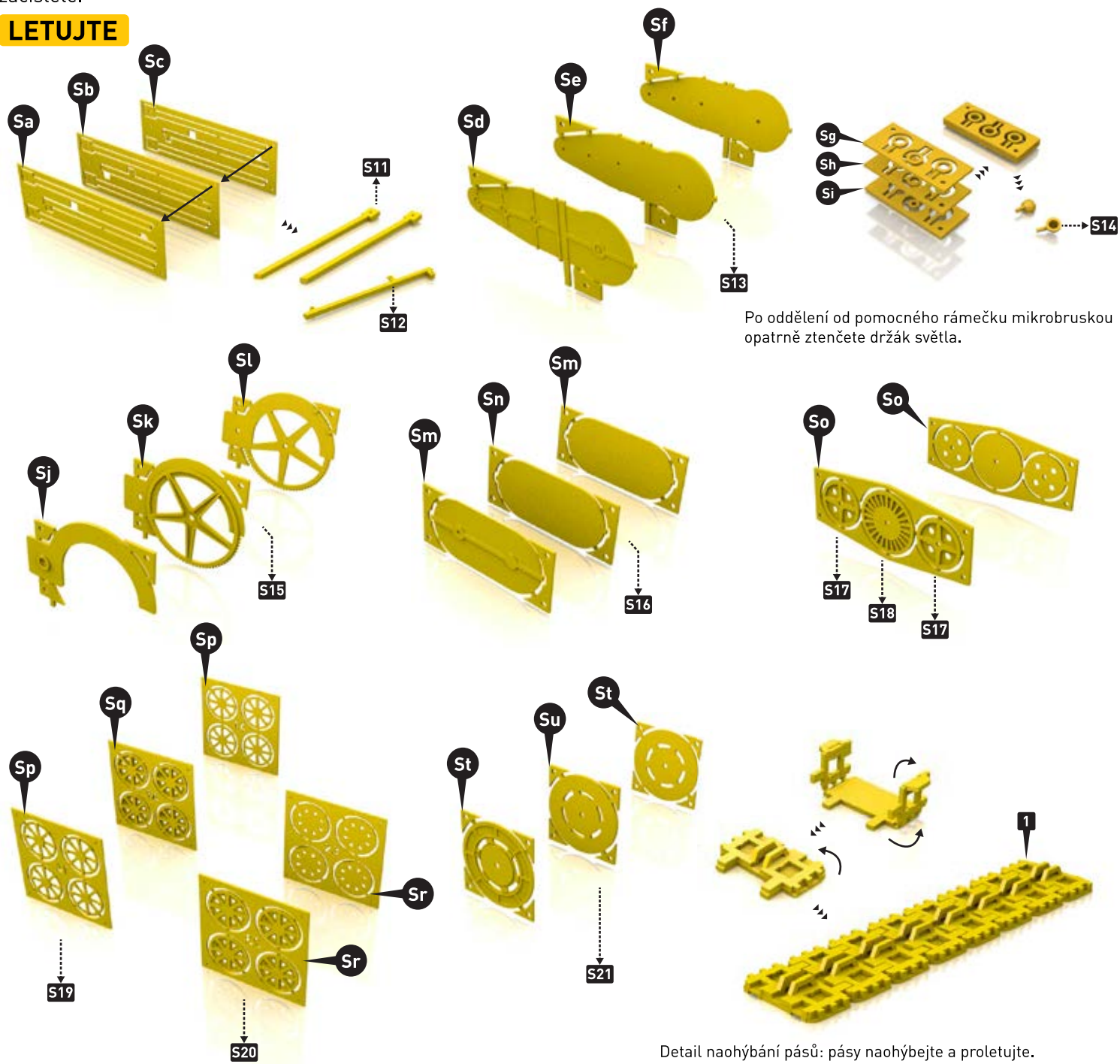

Po oddělení od pomocného rámečku mikrobruskou opatrně ztenčete držák světla.

Detail naohýbání pásů: pásy naohýbejte a proleťte. Pás nechte prozatím rozvinutý.

KOMPLETACE

Seskládejte dílky v pořadí 8 - 9 - 9 - 9 - 9 - 8 a sletujte.

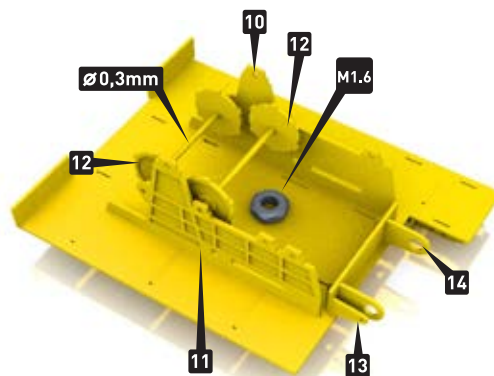
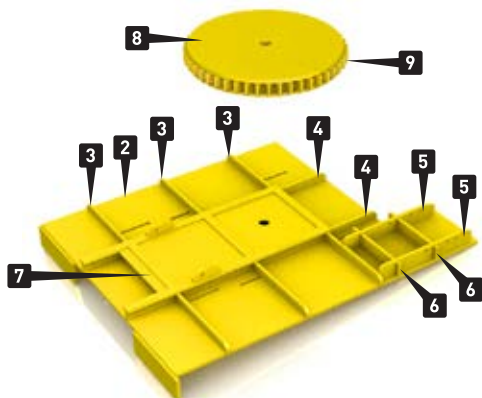

Na naohýbaný díl 2 postupně letujte další dílky. Vše uzavřete naletováním dílu 7.

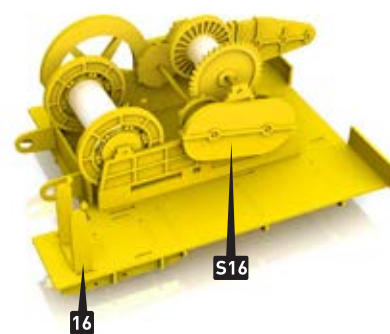
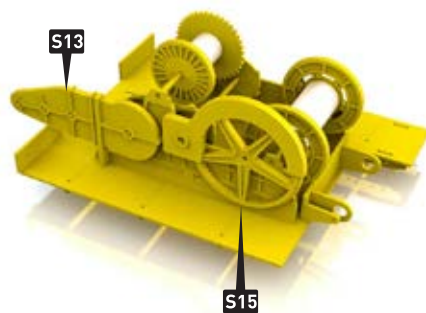
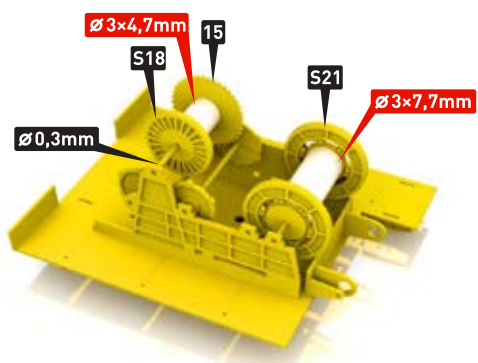

Nejprve nařežte mosazné trubičky na přesné rozměry (červeně), pak na ně naletujte příslušné dílky 15, S18 a S21.

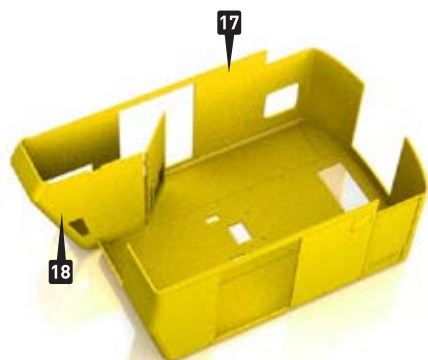

Naohýbejte a sletujte kabinu z dílků 17 a 18. Hrany zaoblete smírkovým papírem nebo pilníčkem.

Sletujte sestavené celky.

Zasuňte sletované dílky 17 a S11 do strojovny. V případě potřeby díl S11 zespuďte zespodu zabrušte.

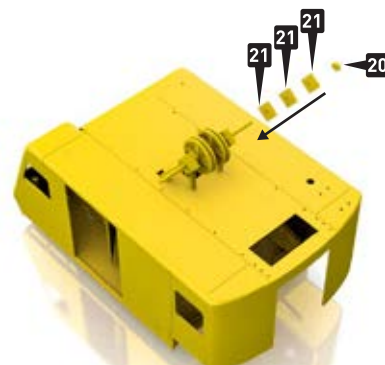
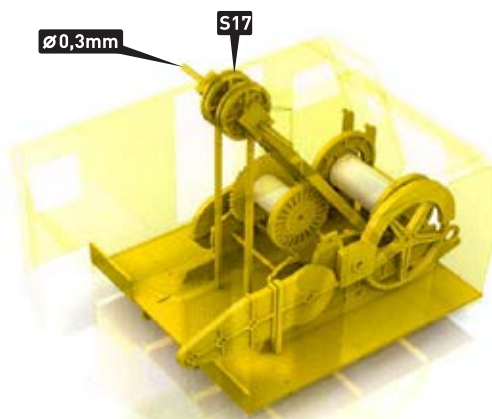
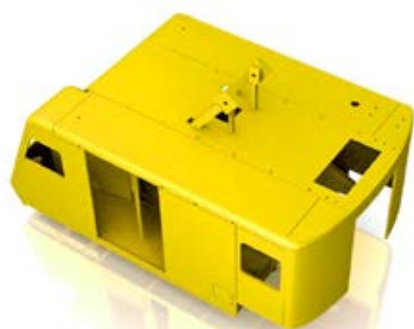

Kola S17 vymezte na hřídeli pomocí podložek 20.

Na hřídel vyskládejte z každé strany dílky 21 a 20. Proletujte, začistěte a hřídel zkratěte.

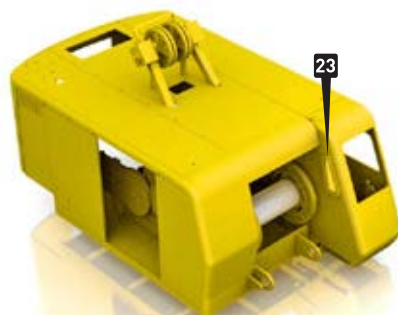
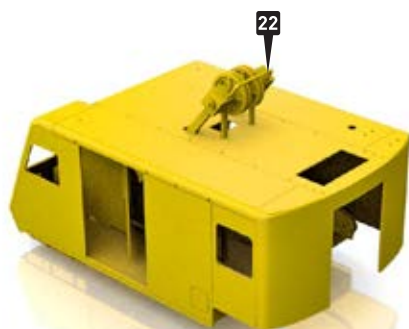

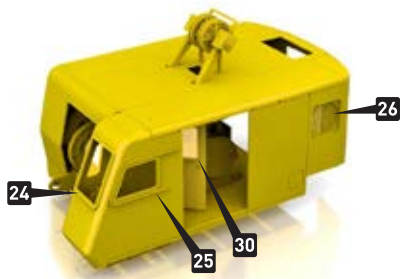

Drobné dílky můžete lepit.

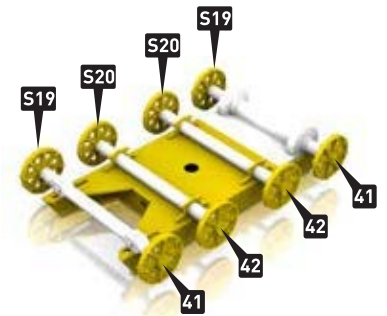
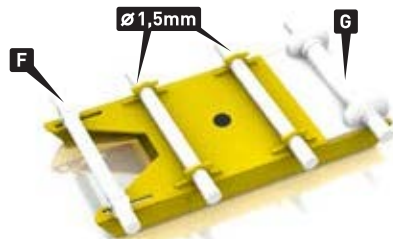
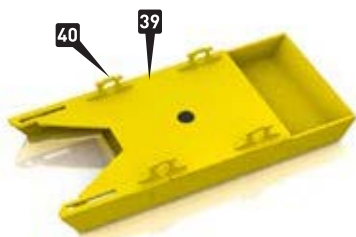
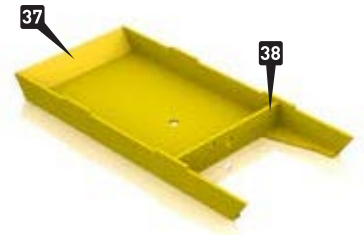
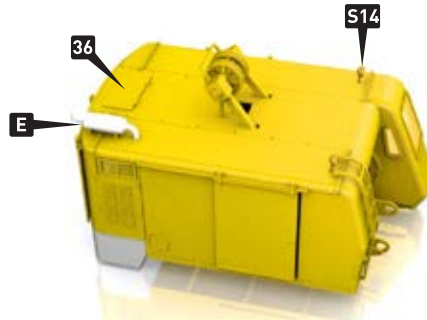
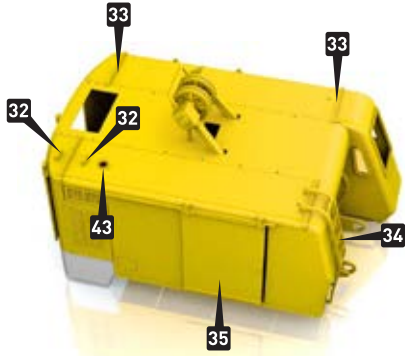
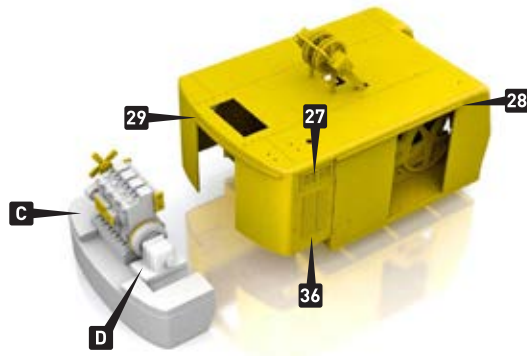

Před přišroubováním podvozku osadte výložník podle další části návodu.

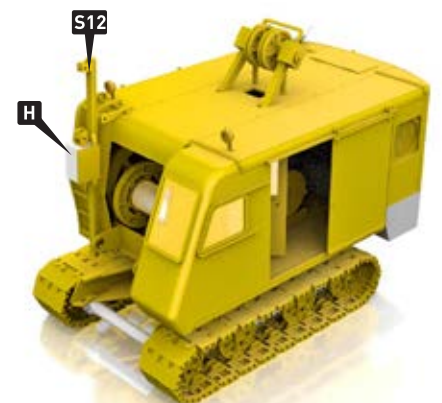

Tyto díly osadte pouze v případě stavby výložníku s drapákem. Podrobnosti na stránce 7.